

クローラ式電動階段運搬車 CT250/CT300/CT250A/CT300A

- スマート
- 信頼性
- 耐久性



株式会社HCI S&S事業部

TEL.0725-90-6206 (代表) FAX.0725-90-6207

<https://hci-robotics.jp>

クローラ式電動階段運搬車



- 滑らない痕のないクローラトラックを装備
- 狭い空間での操作
- 屋内外の平面や階段での移動
- スマートローディングボードが階段上の荷重の傾きを自動調整
- ポータブルプラグアンドプレイ充電式リチウム電池による給電
- 騒音が低く、人の邪魔をしない
- シングルフィンガー制御である動作モードから別の動作モードに切り替え



CT250/CT300

伸ばして高さを調節し、回転させて傾斜角度を調節する

高さ調整可能な移動ビーム

強化アルミニウム合金構造体



CT250A/CT300A



モードスイッチ

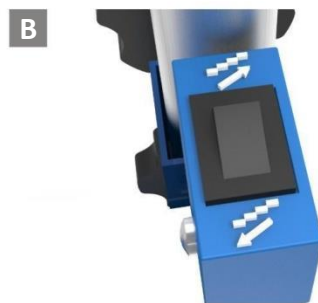

昇/降スイッチ



オールインワンワイヤーコントローラー

クローラ式電動階段運搬車

仕様

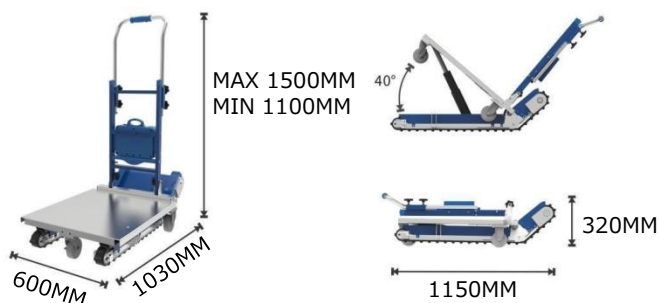

CT250/CT300

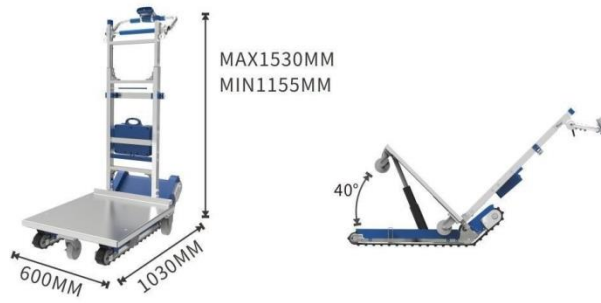

CT250A/CT300A

モデル	CT250	CT250A	CT300	CT300A
キャパシティ	250kg	250kg	300kg	300kg
正味重量	59.5kg	63kg	59.5kg	63kg
バッテリー容量	1600~2000段	1600~2000段	1300~1600段	1300~1600段
昇り速度	20段/分	20段/分	16段/分	16段/分
降り速度	23段/分	23段/分	19段/分	19段/分
階段仕様	高さ21cm以下			

付属品



リチウム電池

バッテリー容量：24V17.5Ah

バッテリー重量：3.1kg



充電器

入力：AC100-240V

出力：DC 29.4V4A



調整式安全ベルト

長さ：6000mm

幅：55mm



移動ビーム

CT250A/CT300Aのみ搭載

高さ調整可能

オプションの付属品



コピー機固定運搬具

サイズ：730×640×63mm

積載量：250kg

ホイール間隔：400~720mm

最低地上高：40mm超



電動小型リフトELS420

積載量：420kg

正味重量：18kg

最小荷幅：980mm未満

最低地上高：12mm未満



クローラ式電動階段運搬車

用途



重い荷物を階段でより早く、より安全に、より簡単に運ぶことができる

- 精密機器
- 大型家電
- 事務機器
- 自動販売機
- 金庫
- ドラム缶



株式会社HCI S&S事業部

TEL.0725-90-6206 (代表) FAX.0725-90-6207

<https://hci-robotics.jp>