

# 電動運搬車 ET400

- 電池式
- 高負荷能力
- 耐久性



株式会社HCI S&S事業部

TEL.0725-90-6206 (代表) FAX.0725-90-6207

<https://hci-robotics.jp>

# 電動運搬車 ET400

## 機器の詳細



### 車体

合金鋼製で強度があり、  
耐磨耗性に優れています



### 安全ストラップ

素早く引き出すことができ、  
貨物を固定します



### 電動プッシュロッド

10000N超高压、高速、  
自動推力制御

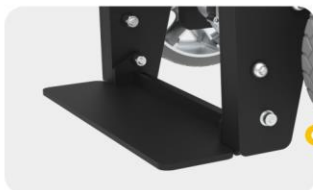

### 荷台プレート

貨物の底に差し込みます



### コントロールパネル

- ボタンを押し、動作モードを転換します
- ジョイスティックで機器を制御します
- 赤いボタンは緊急停止ボタンです

### ボタン



### バッテリー

差し込むとすぐに使用可能



### 足のせ板デザイン

荷物の積み下ろし簡単



### ブレーキモーター

バッテリーをオフにして手で  
押す

### 駆動輪

強力なグリップ、耐腐食性、滑り止め、耐油性、耐衝撃性を備えたゴム製駆動輪

# 電動運搬車 ET400

## 仕様表

モデル	ET400
機器重量	104KG
最大負荷容量	400KG
バッテリー容量 (平地)	75分
バッテリー容量 (坂道)	35分
走行速度	低速 1 KM/H, 高速 4 KM/H
最大坂角度	15°
貨物の積載方法	電動ロッドで押し荷物を掘り上げる
モーター	48V 1300W
騒音レベル	<70dB
保護レベル	IP33

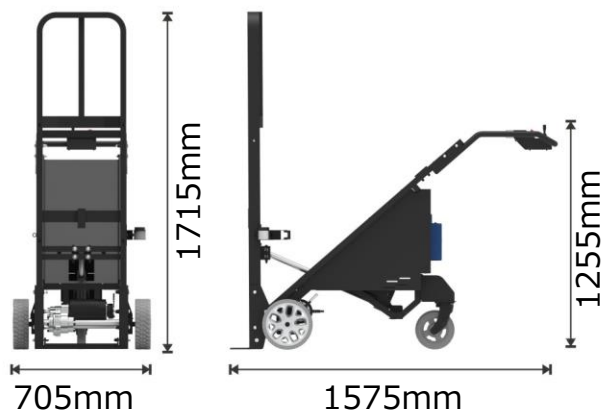

## オプションの固定具 - ガスボンベ



合金鋼材質  
耐摩耗性



簡単に取り付け  
簡単操作



様々なガスボンベ  
を適用

## 付属品



バッテリーパック

容量 : 48V 10AH

重量 : 3.2kg



充電器

入力: 100V~240V

出力: 54.6V 4A



安全ストラップ

サイズ : 55x3700mm

自動巻き取り式

# 電動運搬車 ET400



## 使用用途



販売店



倉庫



ショッピング  
モール



病院



株式会社HCI S&S事業部

TEL.0725-90-6206 (代表) FAX.0725-90-6207

<https://hci-robotics.jp>